

# Table d'appoint Moser 120

Malgré l'influence des célèbres modèles Bauhaus, les ébauches de Werner Max Moser sont marquées par un esprit helvétique toujours en quête d'un meuble pratique – un meuble réglable, empilable ou permettant un usage multiple. Tout comme la petite table d'appoint modèle 120 créée en 1931 et dont les surfaces étaient proposées dans diverses variantes.

En juxtaposant deux tables, elles deviennent un meuble de rangement autonome.

Cette multifonctionnalité est typique de l'attitude suisse de l'époque.



**embru**

meubles pour toute une vie

# Finition standard

<b>Dimensions</b>	30 × 44 × 61 cm (L × P × H)
<b>Bâti</b>	tube d'acier chromé ou revêtu par poudre noir foncé RAL 9005
<b>Rayons</b>	3 rayons revêtus de linoléum Desktop
<b>Chants</b>	bois massif
<b>Variantes rayons</b>	surfaces et chants : 4023 nero/chants noyer américain huilé 4155 pewter/chants chêne verni naturel 4154 burgundy/chants chêne verni naturel
<b>Patins</b>	matière synthétique noire
<b>Concepteur</b>	Werner Max Moser, 1931



## Propriétés

- 1 Linoléum 4023 nero, chants noyer américain huilé
- 2 deux tables juxtaposées formant une étagère, bâti revêtu par poudre noir foncé RAL 9005

## Couleurs

- 4023 nero, NCS S 9000-N
- 4154 burgundy, NCS S 7010-R10B
- 4155 pewter, NCS 7005-B20G

## Mesures

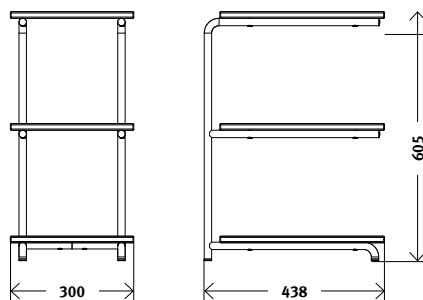

**Embru-Werke AG**  
Rapperswilerstrasse 33  
CH-8630 Rüti ZH

+41 55 251 11 11  
klassiker@embru.ch  
www.embru.ch

**Embru-Werke AG**  
Route de Grandcour 74  
CH-1530 Payerne VD

+41 26 662 49 15  
info@embru.ch  
www.embru.ch

**embru**  
meubles pour toute une vie