



Bedienungsanleitung

**Trennwandwinkel** <sup>1507</sup> und **Trennwände** <sup>1509 | 1510</sup>

Mode d'emploi

**Angle de séparation** <sup>1507</sup> et **parois de séparation** <sup>1509 | 1510</sup>

Istruzioni per l'uso

**Angolo divisorio** <sup>1507</sup> e **pareti divisorie** <sup>1509 | 1510</sup>

# Inhaltsverzeichnis

## Contenu

## Contenuto

Bedienungsanleitung Trennwandwinkel 1507 und Trennwände 1509 und 1510 .....	3
Mode d'emploi Angle de séparation 1507 et parois de sépa- ration 1509 et 1510 .....	6
Istruzioni per l'uso Angolo divisorio 1507 e pareti divisorie 1509 e 1510 .....	9

## Allgemeine Hinweise:

Sie haben sich für den Trennwandwinkel 1507, die Trennwand 1509 oder die Trennwand 1510 der Firma Embru entschieden. Vielen Dank. Bevor Sie das Produkt in Gebrauch nehmen, bitten wir Sie die Bedienungsanleitung genau zu lesen.

Die Trennwände sind Produkte, um Einzelarbeitsplätze im Schulzimmer abzugrenzen. Sie kommen in allen Schulstufen, Weiterbildungsinstituten sowie auch bei Büroarbeitsplätzen zur Anwendung.

- **Der Auf- und Abbau der Trennwände muss durch eine erwachsene Person erfolgen.**
- **Die Trennwände dürfen als Pinnwand verwendet werden.**



### Sicherheitshinweise:

- **Das Aufstellen in Flucht- und Rettungswegen sowie Korridoren ist aus Brandschutz-/ Sicherheitsgründen nicht erlaubt.**
- **Kontakt mit Feuer, z.B. Kerzen etc. vermeiden.**
- **Es dürfen keine Zusatzlasten angebracht werden. Es besteht Kippgefahr!**
- **Konstruiert für den Schulbetrieb, nur unter Anleitung einer Lehrperson benutzen!**

### Trennwandwinkel 1507

Abmessungen aufgeklappt:

83 x 83 x 140 cm (B x T x H)

Gewicht: 6.3 kg

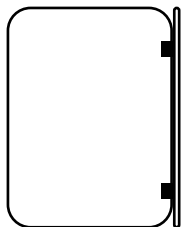

### Trennwand 1509

Abmessungen:

104 x 42 x 150 cm (B x T x H)

Gewicht: 16.8 kg

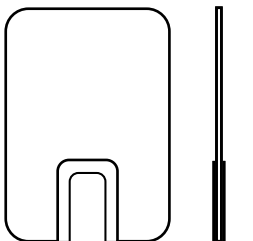

### Trennwand 1510

Abmessungen:

104 x 42 x 160 cm (B x T x H)

Gewicht: 11.8 kg

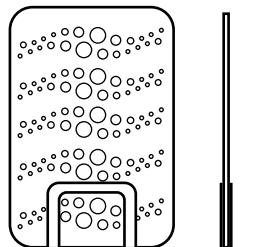

Der Versand erfolgt in Luftpolstertaschen und Luftpolsterfolien.

## Zum Schutz des Produktes und des Nutzers sind folgende Angaben zu tätigen:

Bei Nichtgebrauch im Klassenzimmer

Lagern in der Luftpolstertasche:

- Stehend oder liegend auf flachem Untergrund
- Der Raum soll trocken sein

## Betrieb der Produkte

Aufbauen der Trennwände:

- Aus der Verpackung nehmen und zusammenstecken (1)
- Die zwei Standerhälften gegenseitig zusammenstellen, Filzwand einschieben und mit Hülsenmutter und Schlossschrauben wechselseitig befestigen (2)

## Lagern

- Flach lagern, ohne Gewichtsbelastung (3)
- Der Raum soll trocken sein

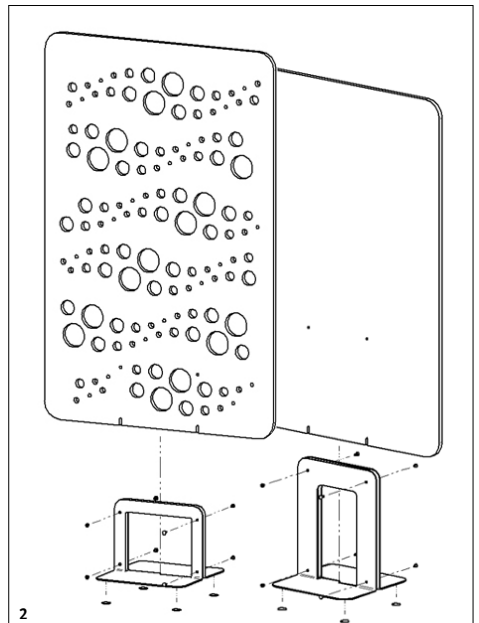

## Wartung und Unterhalt

Beim Einlagern oder Aufstellen soll der Benutzer die Trennwände mit einer Sicht- und Funktionskontrolle auf mögliche Schäden prüfen. Beschädigungen, welche die Funktion einschränken, müssen der Embru-Werke AG gemeldet werden, um das Produkt zu reparieren.

## Information zur Reparatur, Austausch von Teilen oder Reinigung

- Es ist nicht vorgesehen, dass der Anwender selber Reparaturen durchführt. Im Schadenfall soll der Kundendienst der Embru-Werke AG kontaktiert werden.
- Reinigung: Mit weicher Bürste, von Hand oder mit Seifenwasser abwischen.
- Das Produkt darf am Lebenszyklusende der Kehrrichtentsorgung zugeführt werden.

## Informations générales :

Vous avez choisi l'angle de séparation 1507, la paroi de séparation 1509 ou 1510 de la société Embru. Nous vous en remercions. Avant de mettre le produit en service, nous vous prions de lire attentivement le mode d'emploi.

Les produits sont destinés à séparer des postes de travail individuels en salle de cours. Ils peuvent être utilisés à tous les degrés d'enseignement, dans les instituts de formation permanente ainsi que sur des postes de travail de bureau.

- Le montage et démontage du paravent en croix doivent être réalisés par un adulte.
- La paroi peut être utilisée comme panneau d'affichage.



### Consignes de sécurité :

- L'installation dans les voies d'évacuation et de secours, ainsi que dans des couloirs, n'est pas autorisée pour des raisons de protection incendie / de sécurité.
- Éviter le contact avec le feu, p. ex. bougies etc.
- Ne pas apposer de charges supplémentaires. Risque de basculement !
- Construit pour utilisation en milieu scolaire ; n'utiliser que sous la supervision d'un enseignant !

### Angle de séparation 1507

Dimensions dépliée :

83 x 83 x 140 cm (L x P x H)

Poids : 6.3 kg

### Paroi de séparation 1509

Dimensions :

104 x 42 x 150 cm (L x P x H)

Poids : 16.8 kg

### Paroi de séparation 1510

Dimensions :

104 x 42 x 160 cm (L x P x H)

Poids : 11.8 kg

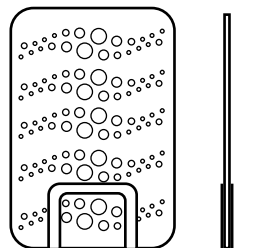
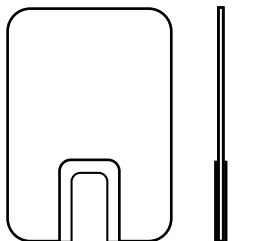
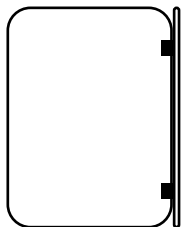

L'envoi est réalisé dans un sac à bulles d'air et papier à bulles.

## Procéder comme suit pour la protection du produit et de l'utilisateur :

En cas de non utilisation en salle de classe

Stockage dans le sac à bulles d'air :

- Debout ou à plat sur une surface plate
- Le local doit être sec

## Utilisation des produits

Montage de l'angle et paroi de séparation :

- Le retirer de l'emballage et assembler (1)
- Assembler les deux moitiés du support, enfoncer la paroi en feutre et la fixer avec des écrous à douille et des boulons de carrosserie des deux côtés (2)

## Stockage

- Ranger à plat, sans charge de poids (3)
- Le local doit être sec

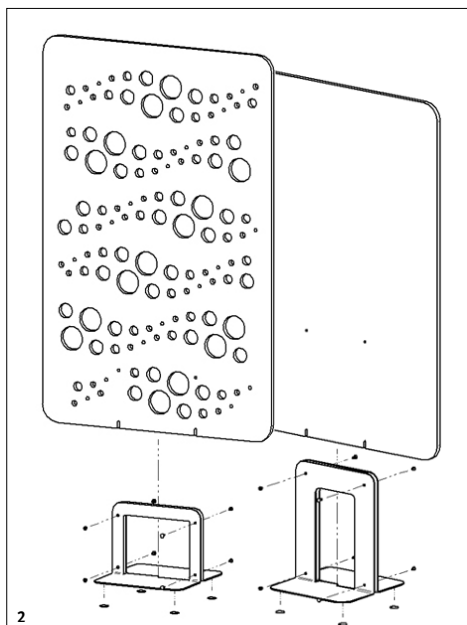

## Maintenance et entretien

Lors du stockage ou de la mise en place, l'utilisateur doit faire un contrôle visuel et de fonctionnement pour vérifier que les produits ne sont pas endommagés. Tout dommage limitant la fonctionnalité doit être signalé à Embru-Werke AG pour réparation du produit.

## Information sur la réparation, le remplacement de pièces ou le nettoyage

- Il n'est pas prévu que l'utilisateur effectue lui-même des réparations.  
En cas de dommage, il convient de contacter le service après-vente d'Embru-Werke AG.
- Nettoyage : essuyer avec une brosse douce, à la main ou à l'eau savonneuse.
- À la fin de son cycle de vie, le produit peut être remis à l'enlèvement des ordures.

Veuillez conserver ce mode d'emploi.

En cas de vente/transmission du produit, veuillez remettre cette notice.



ISO 9001  
ISO 14001  
ISO 45001

06.2021  
500 pièces  
Sous réserve de modifications techniques



## Informazioni generali:

Grazie di aver scelto l'angolo divisorio 1507, la parete divisoria 1509 o 1510 di Embru.  
Prima di utilizzare il prodotto, la preghiamo di leggere attentamente le istruzioni per l'uso.

I prodotti sono stati concepiti per dividere le postazioni individuali nelle aule scolastiche. Possono essere utilizzati per tutti i livelli scolastici, negli istituti di formazione continua e anche per le postazioni di lavoro in ufficio.

- **Le operazioni di montaggio e smontaggio delle pareti divisorie devono essere effettuate da un adulto.**
- **La parete divisoria può essere utilizzata come bacheca.**



### Avvertenze di sicurezza:

- **Per motivi di protezione antincendio / sicurezza è vietato installare il prodotto nelle vie di fughe e di soccorso e nei corridoi.**
- **Evitare il contatto con il fuoco (per es. candele ecc.).**
- **Non applicare carichi aggiuntivi al prodotto. Pericolo di ribaltamento!**
- **Costruito per l'uso in ambito scolastico, utilizzare solo sotto la supervisione di un insegnante!**

### Angolo divisorio 1507

Dimensioni aperto:

83 x 83 x 140 cm (L x L x A)

Peso: 6.3 kg

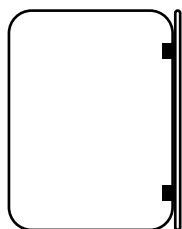

### Parete divisoria 1509

Dimensioni:

104 x 42 x 150 cm (L x P x A)

Peso: 16.8 kg

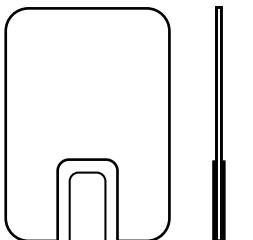

### Parete divisoria 1510

Dimensioni:

104 x 42 x 160 cm (L x P x A)

Peso: 11.8 kg

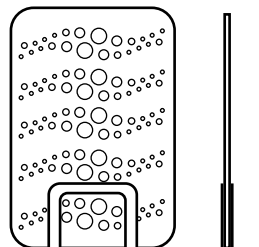

Il prodotto viene spedito in buste e pellicola a bolle d'aria.

**Per garantire la protezione del prodotto e dell'utente, attenersi alle seguenti istruzioni:**

In aula, quando il prodotto non viene utilizzato

Conservazione nell'imballaggio originale:

- In verticale o orizzontale su una superficie piatta
- Il luogo di conservazione deve essere asciutto

### **Uso dei prodotti**

Montaggio dei prodotti:

- Tirarli fuori dalla confezione e agganciarli insieme (1)
- Unire le due metà del supporto, inserire la parete in feltro e fissare alternativamente con i dadi a bussola e le viti di bloccaggio (2)

### **Conservazione**

- Conservare in posizione piatta, senza appoggiarvi pesi sopra (3)
- Il luogo di conservazione deve essere asciutto

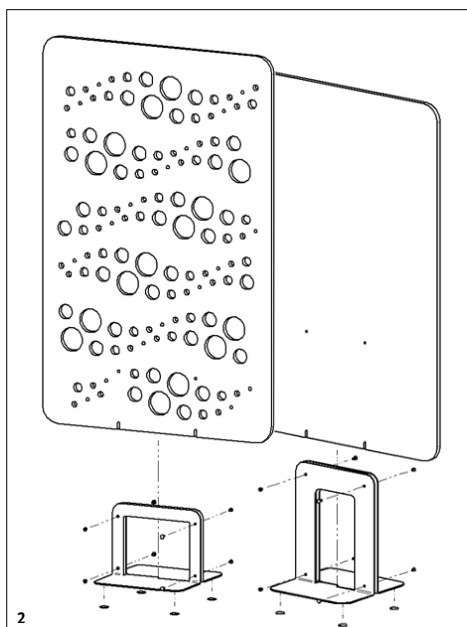

## **Manutenzione e riparazione**

Quando ripone o installa i prodotti, l'utente deve effettuare un controllo visivo e funzionale per verificare l'assenza di possibili danni. I danni che possono limitare la funzionalità del prodotto devono essere segnalati a Embru-Werke AG per una riparazione.

### **Informazioni relative a riparazione, sostituzione di parti e pulizia**

- Eventuali riparazioni non devono essere eseguite autonomamente dall'utente. In caso di danni, si prega di contattare il servizio clienti di Embru-Werke AG.
- Pulizia: strofinare con una spazzola morbida a mano o con acqua saponata.
- Alla fine del ciclo di vita, il prodotto può essere smaltito con i normali rifiuti.

Conservare le presenti istruzioni per l'uso.

In caso di vendita/cessione del prodotto, consegnare anche le presenti istruzioni.



ISO 9001  
ISO 14001  
ISO 45001



06.2021  
500 pz.  
Con riserva di modifiche tecniche

**Embru-Werke AG**  
Rapperswilerstrasse 33  
CH-8630 Rüti ZH

+41 55 251 11 11  
schule@embru.ch  
www.embru.ch

**Embru-Werke AG**  
Route de Grandcour 74  
CH-1530 Payerne VD

+41 26 662 49 15  
ecole@embru.ch  
www.embru.ch

**embru**